

## HF-500N 恒温封口机 Constant Temperature Heat Sealer

### ◆ 技术参数 Technology Parameter

型号规格 Specification	HF-500N
最大封口长度 Maximum sealing length	500mm
加热棒功率(W) Heating bar power	700
电源、耗电 Power Supply	AC 220V 50Hz 750W

### ◆ 功能特点

- ▲ 操作简便、封口牢靠。 Easy operation, good sealing.
- ▲ 热封温度和热封时间均可根据包装袋的不同特性在适当范围内进行调节。  
The temperature and sealing time are adjustable.
- ▲ 托盘高度可根据包装袋高度不同在适当范围内进行调节。  
Bag holding device height is adjustable.

### ◆ 外形尺寸图 Drawing:

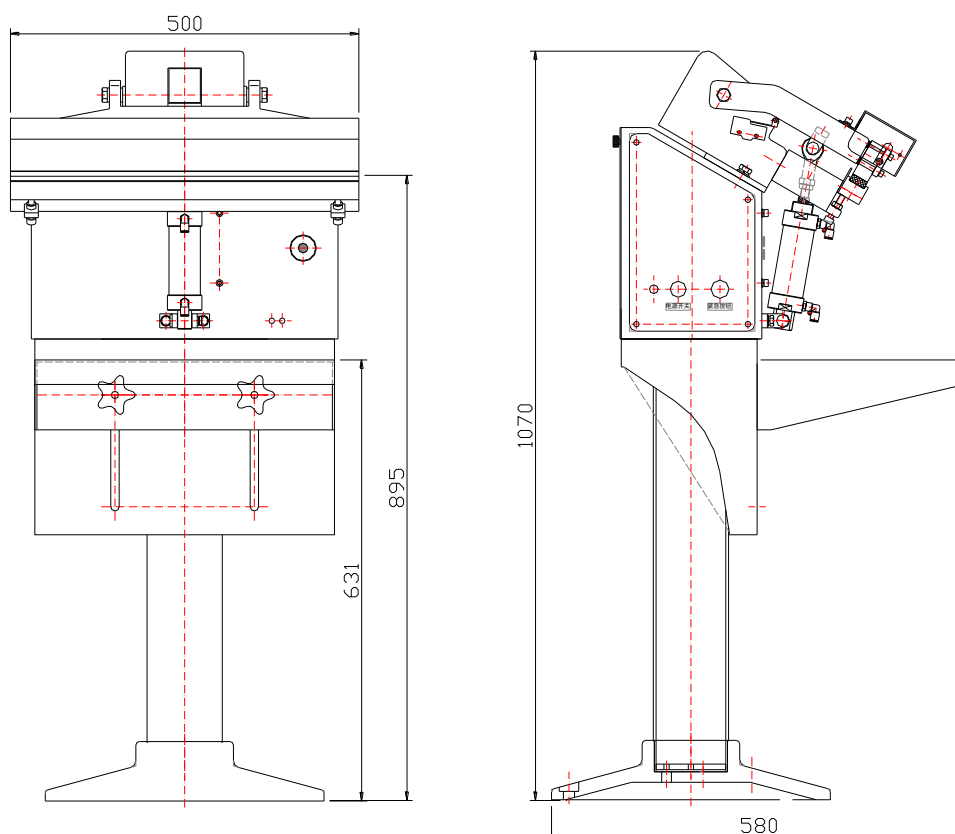

◆ 产品图示 Photo:

